

HRLNMA多角度線形光源應用 玻璃刮傷檢測

輝榮創研有限公司

新竹縣竹北市科大一路282號

03-6573830 / 03-6573834

websales@huirong.com.tw



HuiRong

輝榮創研有限公司

測試環境

- Camera : PA16KCL-40KM
 - Sensor size : 57.34mm
 - Resolution : 16384*1
 - Pixel size : 3.5 x 3.5um
 - Mono/Color : Mono
- Lens : Line scan lens
- Light : HRLNMA-250W-GFN
 - Color : White
 - LWD : 12mm
 - Emitting Area : 250 x 6mm

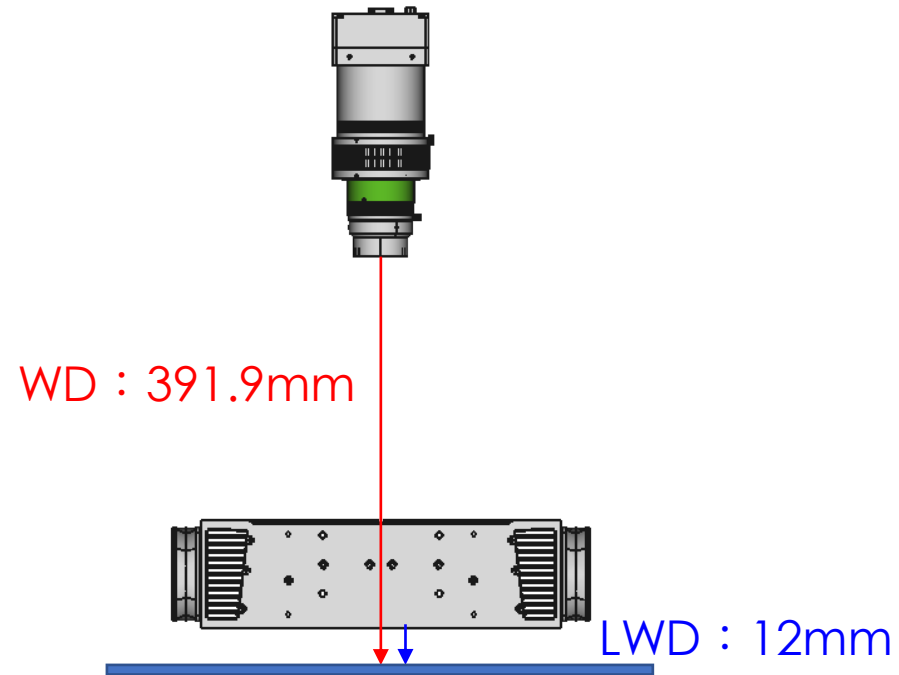

HuiRong

輝榮創研有限公司

實際測試結果

可同時檢測不同方向的刮傷

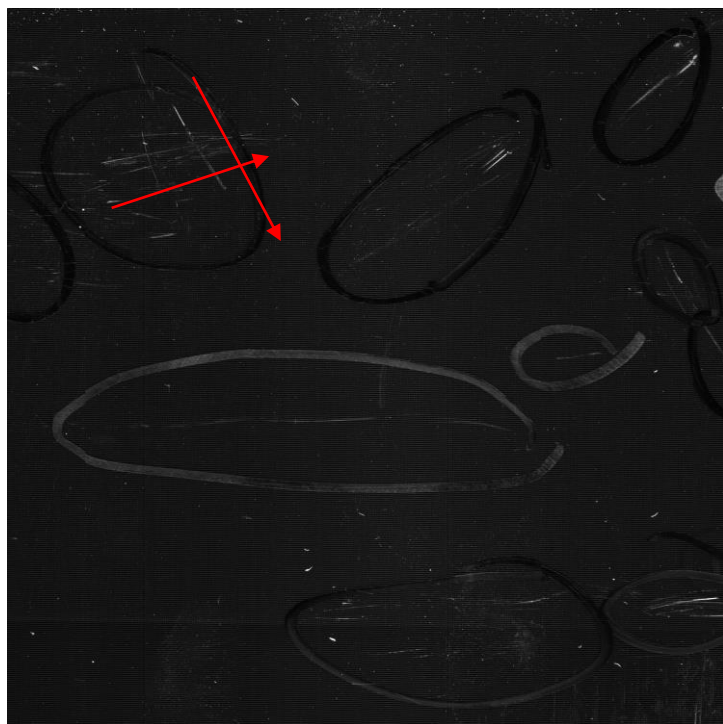

同時檢測刮傷、灰塵、異色點

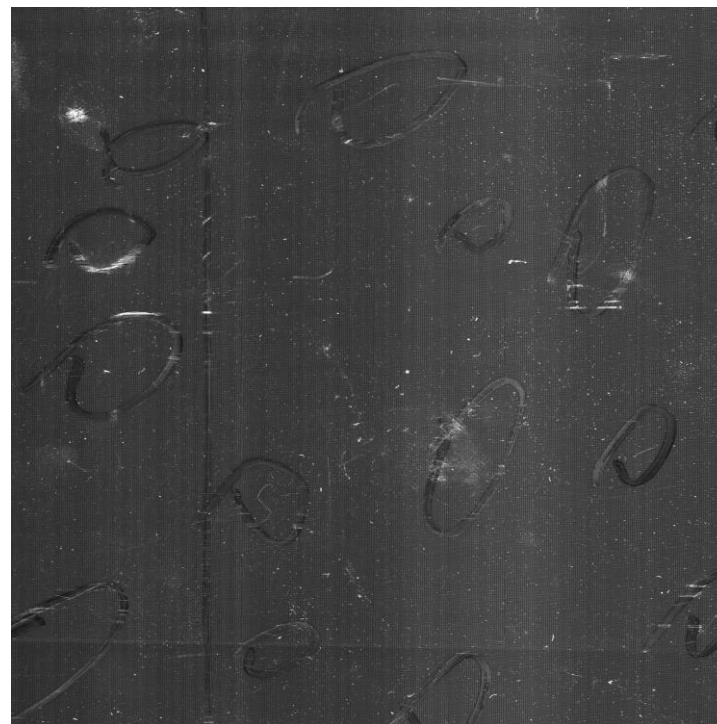

HuiRong

輝榮創研有限公司

HRLNMA系列-多角度線形光源

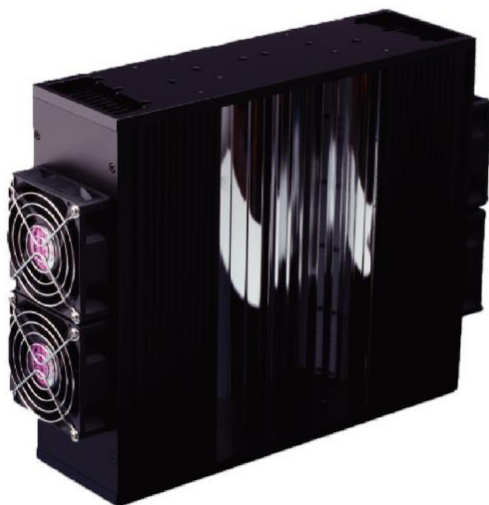

- 角度豐富，超高亮度，更多反射式照明入射角度，中心照度可達500萬Lux
- 冷卻方式：
 - 風扇冷卻
 - 氣冷式冷卻
- 尺寸可支援至600 x 6mm
- 顏色可支援R、G、B、W
- 應用領域：
 - 面板表面刮傷、氣泡、汙點、灰塵
 - 手機面板表面刮傷、氣泡、汙點
 - PCB裸板外觀檢測
- <https://www.huirong.com.tw/hrlnma>



HuiRong

輝榮創研有限公司