

金屬埋入射出零件瑕疵檢測

輝榮創研有限公司

新竹縣竹北市科大一路282號

03-6573830 / 03-6573834

websales@huirong.com.tw

測試環境

硬體配置

- 相機：
 - 晶片型號：IMX264
 - 快門類型：Global
 - 震動盤送料帶(動態拍攝)需要全局快門
 - 最大速度：23 fps
- 鏡頭：HRH05-110CT
 - 鏡頭倍率：0.5X
 - 物方解析：6.9um/ pixel
 - 工作距離：110mm
- 光源：特殊光場設計使多種應用可以同時進行
 - 聯絡我們獲得更多資訊 websales@huirong.com.tw
- 軟體：優化計算使瑕疵與量測可以穩定進行

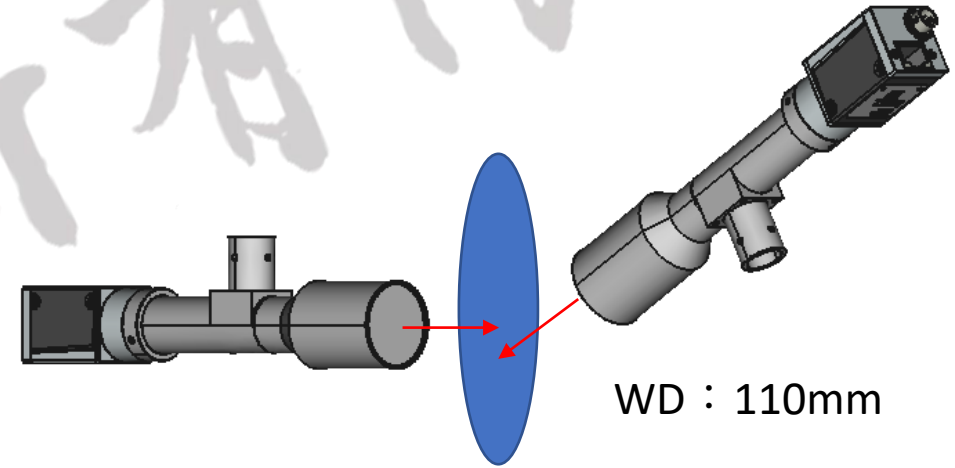

實際檢測結果

OK

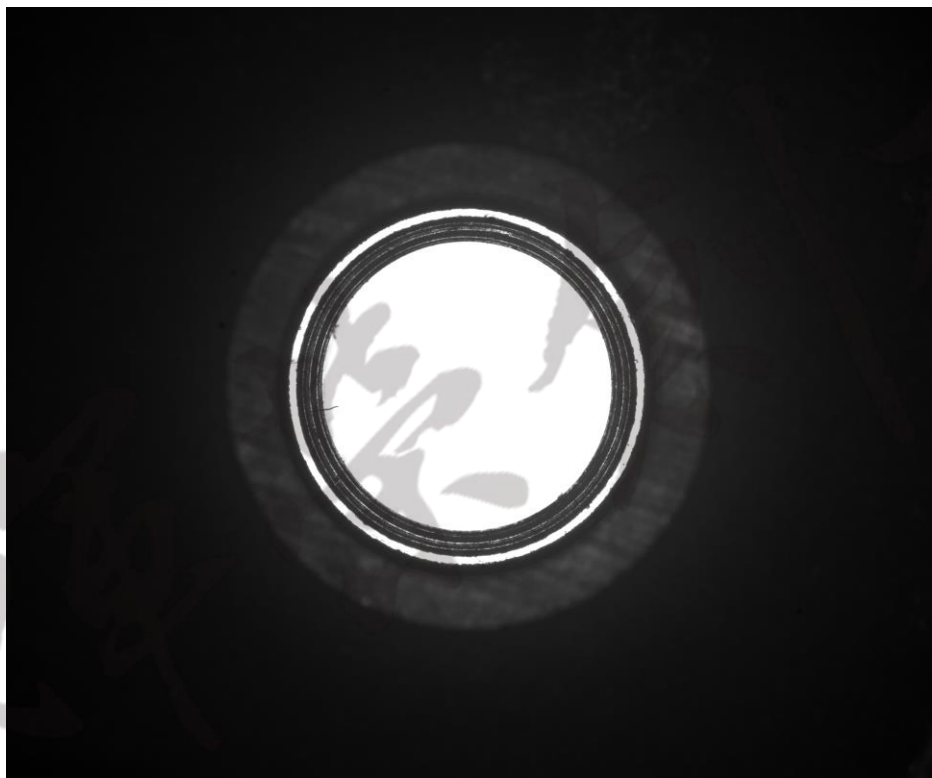

NG(無金屬件)

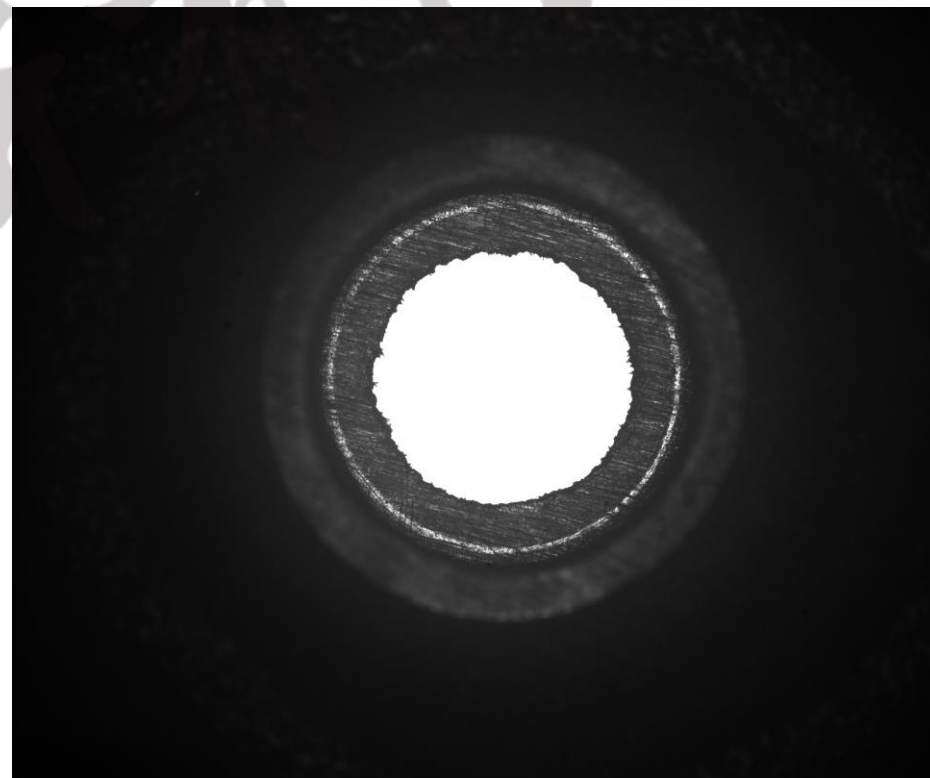

實際檢測結果

外徑尺寸量測

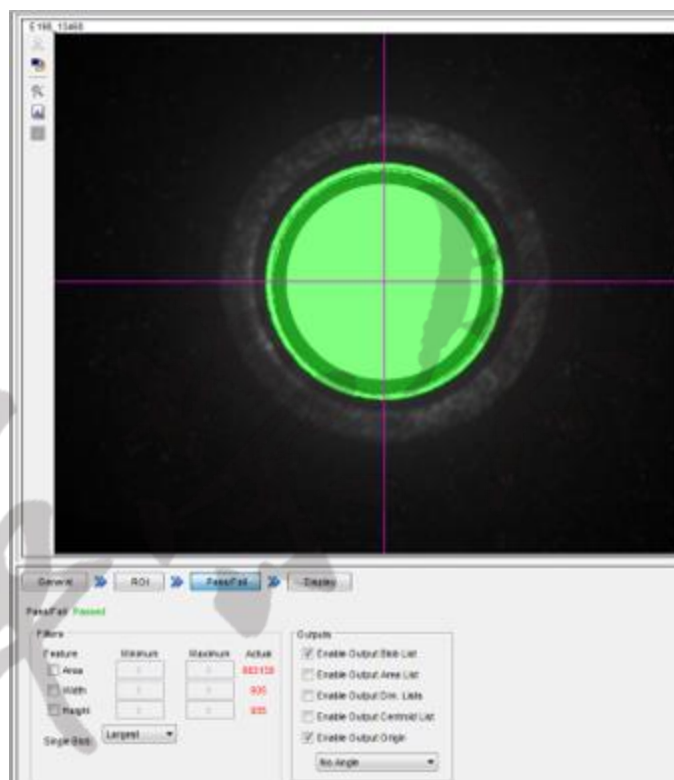

內徑尺寸量測

