

# CNC加工件尺寸量測

輝榮創研有限公司

新竹縣竹北市科大一路282號

03-6573830 / 03-6573834

[websales@huirong.com.tw](mailto:websales@huirong.com.tw)

# 測試環境

## 硬體配置：

- 相機：
  - 晶片類型：IMX264
  - 快門類型：Global Shutter
    - 真空吸嘴取物，動態拍攝
- 鏡頭：HRH20-108CTV2 (全新系列，更高解析、更短工作距離)
  - 工作距離：108mm
  - 倍率：2X
- 光源：特殊光場設計，高精度、消除雜閃光或殘影
  - 聯繫我們獲得更多資訊 [websales@huirong.com.tw](mailto:websales@huirong.com.tw)
- 軟體：優化計算及校正量測精度使量測更加準確

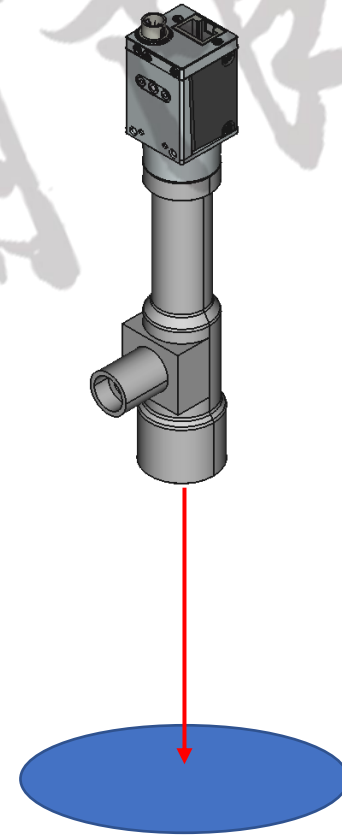

# 實際量測結果

量測規格

量測誤差小於10um內

